

VITO TS Spec sheet



Funktionalität:

VITO TS transportiert ihr Öl einfach und sicher. Er saugt das Öl aus Ihrer Fritteuse und speichert es in seinem 40-Liter-Tank. Von dort aus kann es auf ebenen Böden sicher transportiert werden. Das Öl kann dann entweder zurück in die Fritteuse gepumpt oder einfach entsorgt werden.

Eigenschaften:

- ▲ Betriebstemperatur bis 200°C
- ▲ Vakuumbaugung
- ▲ Abschaltautomatik - VITO hat integrierten Ölstandssensor
- ▲ Autom. Sicherheitsabschaltung - Absaugen/Rückpumpen nach 5min
- ▲ VITO besteht aus Edelstahl (1.4301)
- ▲ Höhenverstellbarer Griff
- ▲ Feststellbare Rollen
- ▲ Herausnehmbares Innensieb um grobe Partikel zu entfernen

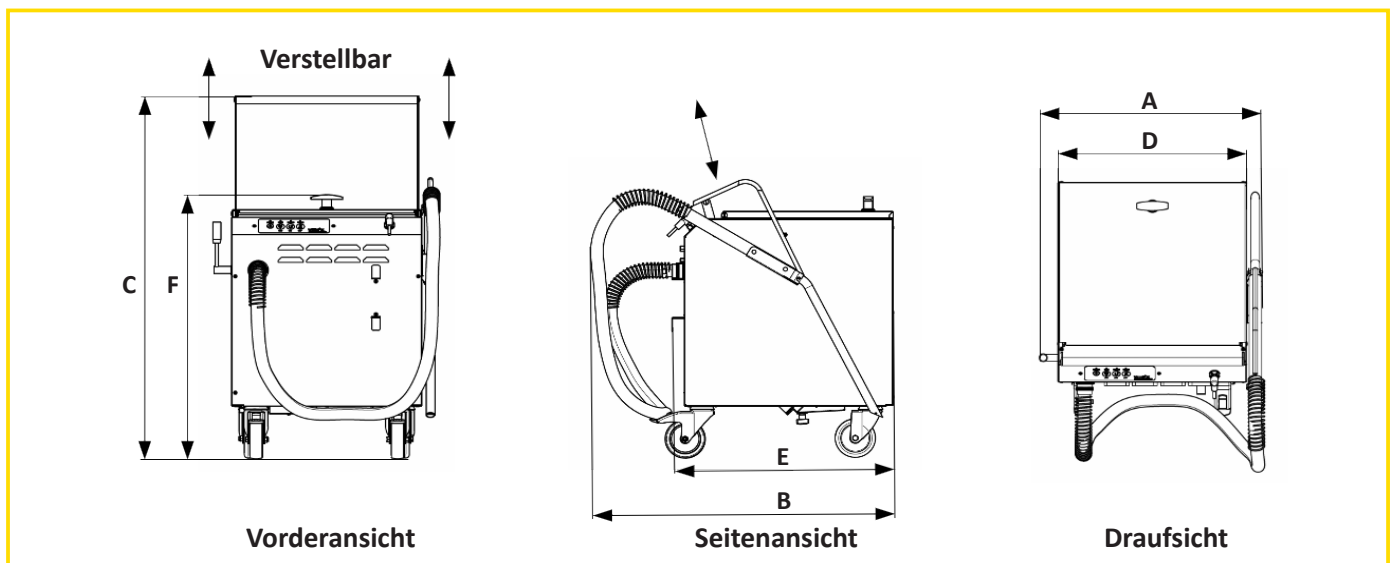

VITO TS technische Daten:

	Breite A	Tiefe B	Höhe C		Breite D	Tiefe E	Höhe F	
	555 mm	723 mm	843 mm		470 mm	552 mm	682 mm	
Absaugleistung	Pumpleistung	Max. Leistung	Netzanschluss	Verbaute Sicherung	Schutzklasse	Tank	Gewicht	Temperatur
30 l/min	35 l/min	1200 W	220 - 240 V, einphasig	8 AT	SK1 (PE) 	40l	43 kg	max. 200°C

Alle Angaben sind vorläufig und können sich aufgrund des technischen Fortschritts ändern.

